

ТИПОВЫЕ КОНСТРУКЦИИ, ИЗДЕЛИЯ И УЗЛЫ ЗДАНИЙ И СООРУЖЕНИЙ

СЕРИЯ 3.900-3
СБОРНЫЕ ЖЕЛЕЗОБЕТОННЫЕ КОНСТРУКЦИИ
ЕМКОСТНЫХ СООРУЖЕНИЙ ДЛЯ
ВОДОСНАБЖЕНИЯ И КАНАЛИЗАЦИИ

выпуск 4/82

ПАНЕЛИ СТЕНОВЫЕ БЛОЧНЫЕ ДЛЯ
ПРЯМОУГОЛЬНЫХ СООРУЖЕНИЙ

ЧАСТЬ 2

АРМАТУРНЫЕ ИЗДЕЛИЯ.
РАБОЧИЕ ЧЕРТЕЖИ

ТИПОВЫЕ КОНСТРУКЦИИ, ИЗДЕЛИЯ И УЗЛЫ ЗДАНИЙ И СООРУЖЕНИЙ

СЕРИЯ 3.900-3
СБОРНЫЕ ЖЕЛЕЗОБЕТОННЫЕ КОНСТРУКЦИИ
ЕМКОСТНЫХ СООРУЖЕНИЙ ДЛЯ
ВОДОСНАБЖЕНИЯ И КАНАЛИЗАЦИИ

выпуск 4/02

ПАНЕЛИ СТЕНОВЫЕ БАЛОЧНЫЕ ДЛЯ
ПРЯМОУГОЛЬНЫХ СООРУЖЕНИЙ

часть 2

Арматурные изделия
Рабочие чертежи

РАЗРАБОТАНЫ

Согюзводоканалпроект

Гл. инж. ин-та *Самохин*
Нач. отд. *Врославский*
Сл. инж. проекта *Филатов*

ЦНИИПРОМЗДАНИЙ

Гл. инж. ин-та *Метров*
Руч. отд. *Шваков*
Гл. инж. проекта *Черномаз*

УТВЕРЖДЕНЫ

И ВВЕДЕНЫ В ДЕЙСТВИЕ

с 01.10.1983г.

ПОСТАНОВЛЕНИЕМ

НИИЖБ

Зам. директора *Коровин* *Сосстрой СССР*
Зав. лаб. *Бердичевский* от 15.07.1983г. № 105
Ст. науч. сотрудник *Окчадский*

ТИПОВОЕ ИМЯ	СТАНОК	КОМПЬЮТЕР	МАТЕРИАЛ
СЕРИЯ	ВЕРСИЯ	МАТЕРИАЛ	МАТЕРИАЛ
СЕРИЯ	ВЕРСИЯ	МАТЕРИАЛ	МАТЕРИАЛ
СЕРИЯ	ВЕРСИЯ	МАТЕРИАЛ	МАТЕРИАЛ
СЕРИЯ	ВЕРСИЯ	МАТЕРИАЛ	МАТЕРИАЛ
СЕРИЯ	ВЕРСИЯ	МАТЕРИАЛ	МАТЕРИАЛ
СЕРИЯ	ВЕРСИЯ	МАТЕРИАЛ	МАТЕРИАЛ
СЕРИЯ	ВЕРСИЯ	МАТЕРИАЛ	МАТЕРИАЛ
СЕРИЯ	ВЕРСИЯ	МАТЕРИАЛ	МАТЕРИАЛ
СЕРИЯ	ВЕРСИЯ	МАТЕРИАЛ	МАТЕРИАЛ

СОДЕРЖАНИЕ

2

	№ п/п	Наименование	Лист	Стр.	
Серия Э. 900-3 Вып. 4182 Часть 2 Лист	С-1	1	Содержание	С-1, С-2	2, 3
	2	Пояснительная записка	ПЗ-1, 2	4, 5	
	3	ПС1-24-Б1; Б2 Сетки С-1; С-2	1	6	
	4	ПС1-24-Б2 Сетки С-3; С-4; С-5	2	7	
	5	ПС1-30-Б1; Б2 Сетки С-6; С-7; С-8	3	8	
	6	ПС1-30-Б2 Сетки С-9; С-10; С-11	4	9	
	7	ПС1-36-Б1; Б2; Б3; Б4 ПС2-36-Б3; Б4. Сетки С-12, С-13, С-14	5	10	
	8	ПС1-36-Б2; Б3. ПС2-36-Б3. Сетки С-15, С-16, С-17	6	11	
	9	ПС1-36-Б4. ПС2-36-Б4 Сетки С-18, С-19, С-20	7	12	
	10	ПС1-42-Б1 Сетки С-21, С-22	8	13	
	11	ПС1-42-Б2 Сетки С-23, С-24	9	14	
	12	ПС1-48-Б1; Б2; Б3; Б4. ПС2-48-Б3; Б4. Сетки С-25, С-26, С-27	10	15	
	13	ПС1-48-Б1 Сетки С-28; С-29	11	16	
	14	ПС1-48-Б3 Сетки С-30, С-31	12	17	
	15	ПС1-48-Б4 Сетки С-32, С-33	13	18	
	16	ПС1-54-Б1; Б2 Сетки С-34, С-35, С-36	14	19	
	17	ПС1-54-Б1; Б2 Сетки С-37, С-38	15	20	
	18	ПС1-60-Б1; Б2 Сетки С-39, С-40	16	21	
	19	ПС1-60-Б1; Б2 Сетки С-41, С-42	17	22	
	20	Каркасы КР-1; КР-2; КР-3.	18	23	
	21	Каркасы КР-4 ÷ КР-15	19	24	
	22	Спецификация стали КР-4 ÷ КР-9	20	25	
	23	Спецификация стали КР-10 ÷ КР-15	21	26	
	24	Каркасы КР-16 ÷ КР-18	22	27	
	25	Спецификация стержней одиночных и соединительных планок	23	28	
Рук. бое. в. б. Филитова Ст. техник Фомин Проверил Романова Капелюш Романова Бочаров Узаконен	Нач. отв. Романова (п. инж. пр.) Г. сл. в. Романова	СОДЕРЖАНИЕ ПРОЕКТ г. Москва	ТК 1982	панели стеновые балочные для прямоугольных сооружений	Серия Э. 900-3 Вып. 4182 Лист Часть 2 С-1

серия
3.900-3
выпуск 4/82
часть 2

лист

13-2

5

Арматурные и закладные изделия должны удовлетворять требованиям ГОСТ 10922-75.

Сварку арматуры следует выполнять в соответствии с ГОСТ 14098-68, сварку закладных изделий - в соответствии с ГОСТ 19292-73.

В арматурных и закладных изделиях применяется арматурная сталь классов А-II и А-I по ГОСТ 5781-81 и класса Вр-I по ГОСТ 6727-80.

Пластины закладных деталей изготавливаются из прокатной углеродистой стали класса С 38/23 группы В марок Ст.3 по ГОСТ 380-71*.

Марки стали должны назначаться в конкретных проектах в зависимости от характера нагрузок и температурных условий эксплуатации сооружений.

Для строповочных петель применяется арматурная сталь класса Ас-II марки 10 ГТ по ГОСТ 5781-81.

Исполнитель	Васильев
Филатов	
Александров	
Нач. отд.	
Гл. инж. пр.	
Руководит.	

СНОВЗВОДЖАНАЛПРОЕКТ
г. Москва

ТК	Панели стеновые балочные для прямоугольных сооружений	серия 3.900-3
1982	Пояснительная записка	выпуск 4/82 лист часть 2 13-2

Серия
3.900-3
Вып. 4/82
Часть 2

6

Лист

1

Техникова
Экспертная
Вед. Инж. Селиванов
Ст. Инж. Селиванов

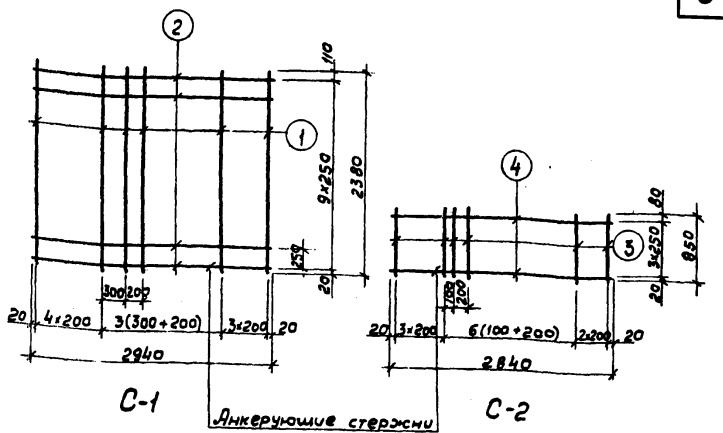

Спецификация и выборка стали на одно изделие

Марка изделия	ЛН поз	Эскиз	Ф мм	Длина мм	Кол. шт.	Общая длина м	Выборка стали		
							Ф мм	Общ. длина м	Всего кг
С1	1	—	5ВрI	2380	14	33.32	4ВрI	29.40	2.6
	2		4ВрI	2940	10	29.40	5ВрI	33.32	4.6
									Итого
С2	3	—	6АII	850	13	15.30	4ВрI	11.36	1.0
	4		4ВрI	2840	4	11.36	6АII	15.30	3.4
									Итого

СООБЩАЮЩИЙ ПРОЕКТ
г. Москва

ТК	Панели стеновые балочные для прямоугольных сооружений	Серия 3.900-3
1982	ПС-24-Б1; Б2. Сетки С-1; С-2	Вып. 4/82 Лист Часть 2 1

19064-02 7

Серия
3.900-3
В. 4182
Часть 2
Лист

8

3

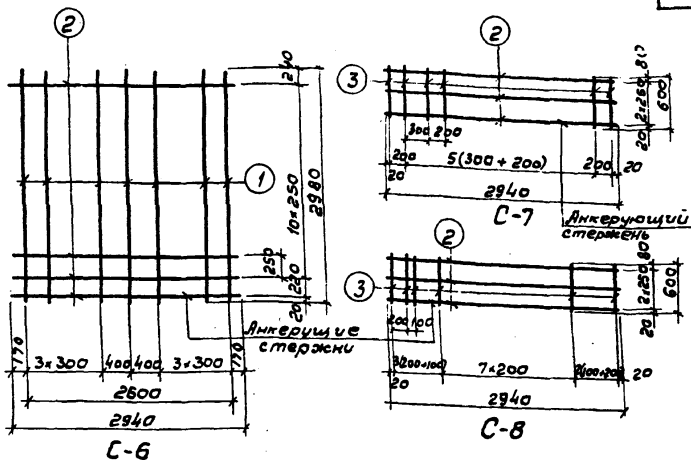

Спецификация и выборка стали на одно изделие

Марка изделия	ЛМ поз.	Экзус	φ мм	Длина мм	кол шт	Общая длина м	Выборка стали		
							φ мм	Общая длина м	Всего кг.
С-6	1	—	8A-II	2980	9	26.8	5BpI	36.3	4.9
	2		5BpI	2940	12	35.3	8A-III	26.8	10.6
							Итого		15.5
С-7	3	—	8A-II	600	13	7.8	5BpI	8.8	1.2
	2		5BpI	2940	3	8.8	8A-III	7.8	3.1
							Итого		4.3
С-8	3	—	8A-III	600	18	10.8	5BpI	8.8	1.2
	2		5BpI	2940	3	8.8	8A-III	10.8	4.3
							Итого		5.5

TK

Панели стеновые балочные для прямоугольных сооружений

Серия 3.900-3

1982

ПС-30-Б1, Б2. Сетки С-6; С-7; С-8

Вит 4/82 Лист 3

19064-02 9

Серия
3.900-3
от 4182
Часть 2
Лист

9

4

ИЗДАТЕЛЬСТВО
Ученые и технические изобретения

Нав. отд.
Инж. по
Рук. пр.

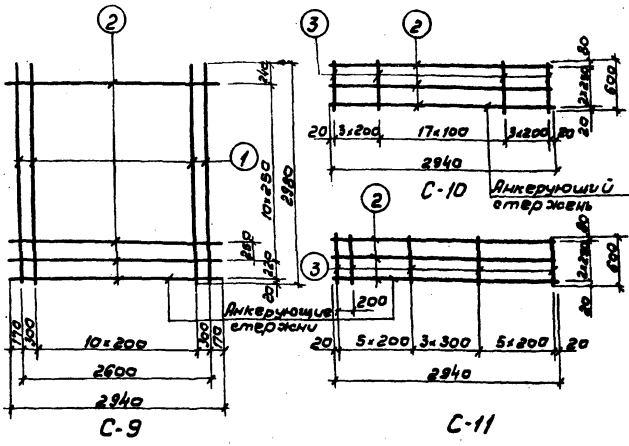

Спецификация и выборка стали на одно изделие

Марка изделия	№ поз.	Эскиз	φ мм	Длина мм	Кол. шт.	Общая длина м	Выборка стали		
							φ мм	Общ. дли-на м	Всего кг
C-9	1	—	8A-II	2980	13	38.7	58pI	35.3	4.9
	2		58pI	2940	12	35.3	8A-II	38.7	15.3
							Итого:	29.2	
C-10	3	—	8A-II	600	24	14.4	58pI	8.8	1.2
	2		58pI	2940	3	8.8	8A-II	14.4	5.7
							Итого:	6.9	
C-11	3	—	8A-II	600	14	8.4	58pI	8.8	1.2
	2		58pI	2940	3	8.8	8A-II	8.4	3.3
							Итого:	4.5	

СООБЩАЮЩИЙ ПРОЕКТ
г. Москва

TK	Панели стеновые балочные для прямоугольных сооружений	Серия 3.900-3
1982	ПС-30-Б2. Сетки C-9; C-10; C-11	Бол. 4182 Лист 4 Часть 2

Серия
3.900-3
Вып. 4/82
Часть 2

10

Лист
5

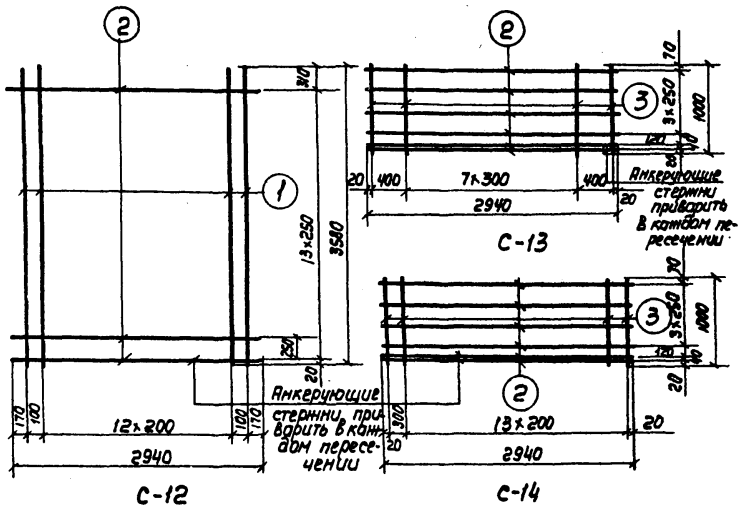

Спецификация и Выборка стали на одно изделие

Марка изделия	№ поз.	Эскиз	φ мм	Длина мм	Кол. шт.	Общая длина м	Выборка стали		
							φ мм	Общ. длина м	Всего кг
С-12	1		8AII	3580	15	53.7	5BpI	41.2	5.7
	2		5BpI	2940	14	41.2	8AII	53.7	21.2
								Итого	26.9
С-13	3		10AII	1000	10	10.0	5BpI	17.6	2.4
	2		5BpI	2940	6	17.6	10AII	10.0	6.2
								Итого	8.6
С-14	3		10AII	1000	15	15.0	5BpI	5	2.4
	2		5BpI	2940	6	17.6	10AII	15.0	9.3
								Итого	11.7

ТК
1982

Панели стеновые далочные для прямоугольных сооружений

Серия 3900-3
Вып. 4/82 лист 5
Часть 2

ПС1-36-Б1; Б2; Б3; Б4; ПС2-36-Б3; Б4.
сетки С-12; С-13; С-14

Серия
3.900-3
Вит. 4182
Часть 2
Лист

12

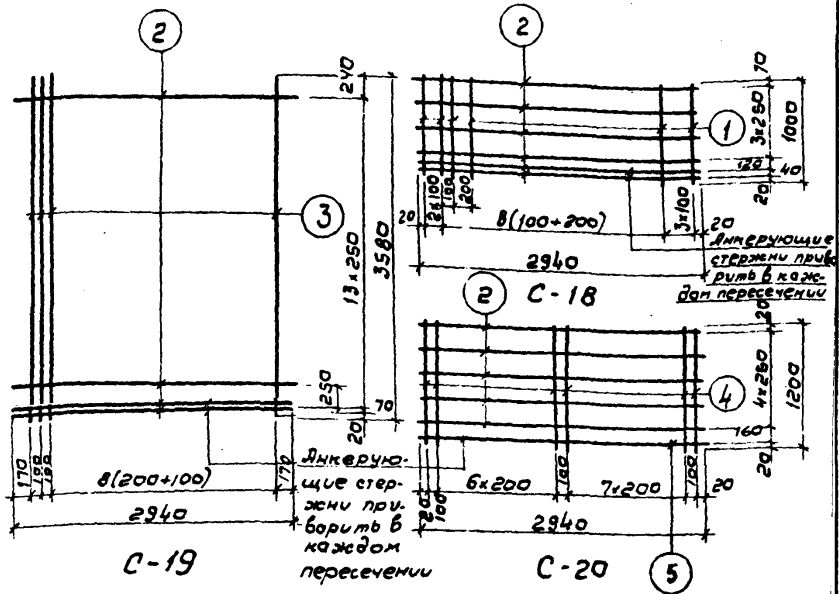

Спецификация и выборка стали на одно изделие

Марка изделия	№ поз.	Эскиз	φ мм	Длина мм	Кол. шт.	Общая длина м	Выборка стали		
							φ мм	Общ. длина м	Всего кг.
С-18	1	---	10А-II	1000	22	22.0	58р-I	17.6	2.5
	2		58р-I	2940	6	17.6	10А-II	22.0	13.6
							Итого	16.1	
С-19	3	---	10А-II	3580	19	68.0	58р-I	44.1	6.1
	2		58р-I	2940	15	44.1	10А-II	68.0	42.0
							Итого:	48.1	
С-20	4	---	14А-II	1200	17	20.4	58р-I	14.7	2.1
	2		58р-I	2940	5	14.7	14А-II	20.4	24.6
			8А-II	2940	1	2.9	8А-II	2.9	1.2
							Итого:	27.9	

Т К Панели стеновые балочные для прямоугольных сооружений Серия 3.900-3
1532 ПС1-36-Б4, ПС2-36-Б4. Сетки С-18 С-19 С-20 Вит. 4182 Лист 7
Часть 2

Вед. инж. Дрозд
Инж. Сергеев
Инж. Мухоморов
Инж. Фрилатов
Инж. Алмазов
г. Москва
СОЮЗВОДОКАНАЛПРОЕКТ

Серия
3.900-3
Вып. 4/82
Часть 2

Лист
8

Техниково
Резерв

Проект
Колосов

Вед. инж.
Инженер

Проектировщик
Филиатов

Инж. студ.
Гл. инж. пр.

Инж. студ.
Рук. брига.

СПЕЦИАЛЬНЫЙ ПРОЕКТ
г. Москва

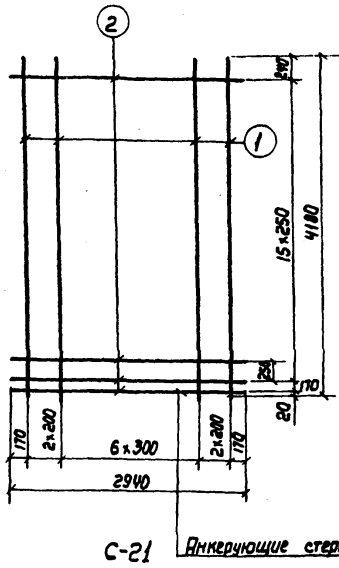

C-21 Анкерующие стержни

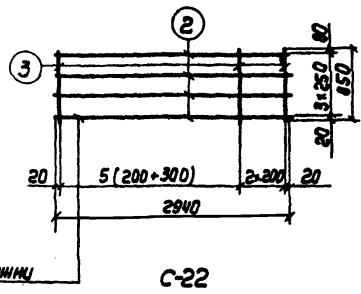

C-22

Спецификация и Выборка стали на одно изделие

Марка изделия	№ поз.	Эскиз	φ мм	Длина мм	Кол. шт.	Общая длина м	Выборка стали		
							φ мм	Общая длина, м	Всего кг
C-21	1		10AII	4180	11	46.0	58pI	50.0	7.0
	2		58pI	2940	17	50.0	10AII	46.0	28.4
								Итого:	35.4
C-22	3		10AII	850	13	11.1	58pI	11.8	1.6
	2		58pI	2940	4	11.8	10AII	11.1	6.8
								Итого:	8.4

ТК
1982

Панели стеновые блочные для
прямоугольных сооружений

пс1-42-Б1. Сетки C-21; C-22

Серия
3.900-3
Вып. 4/82
Часть 2

Лист
8

Серия
з. 900-3
Вып. 4/82
Часть 2

14

- ЛИСТ
9

Толщина
Литража

Вед. инж.
Улине мер
Варианты

Ярославский
Филиал
Ямалов

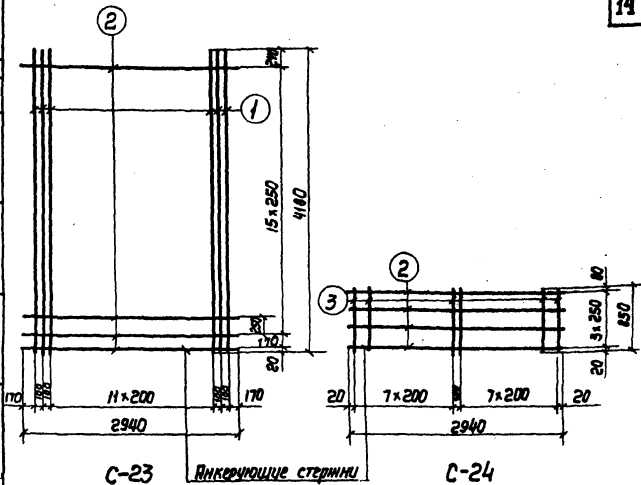

Спецификация и Выборка стали на одно изделие

Марка изделия	№ поз.	Эскиз	φ мм	Длина мм	Кол. шт.	Общая длина м	Выборка стали		
							φ мм	Общая длина, м	Всего кг
С-23	1		10AII	4180	16	66.9	5BpI	50.0	7.0
	2		5BpI	2940	17	50.0	10AII	66.9	41.3
								Итого	48.3
С-24	3		10AII	850	16	13.6	5BpI	11.8	1.6
	2		5BpI	2940	4	11.8	10AII	13.6	8.4
								Итого	10.0

ТК	Панели стеновые балочные для прямоугольных сооружений	Серия 3500-3
1982	ПС-42-Б2. Сетки С-23; С-24	Вып. 4/82 Часть 2 Лист 9

Серия
5 900-3
Вып. 4 из 2
Часть 2
Лист

15

10

ТОЛШКАВА
ИВРАИМСКА

Вед. инж. *И.И.И.*
ИЗМЕРЕНА

АРАБАДСКИ
ФУЛТАД

МОНТАЖА
Г. ИМ. ПР-Т
Рук. Брв. *В.В.*

СЛОБОДСКА И ПРОСЕНТ
г. Москва

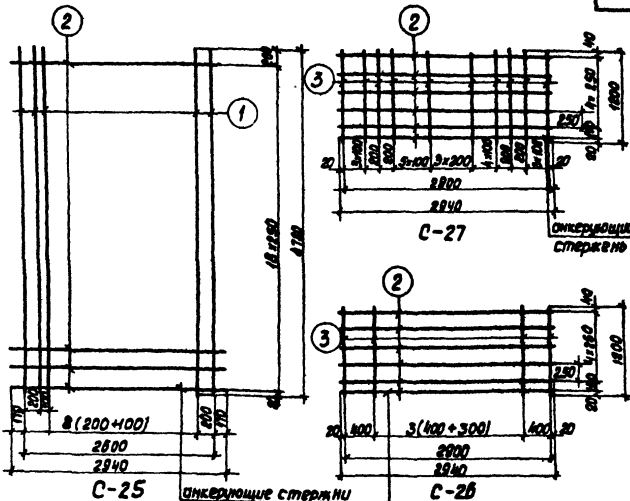

Спецификация и выборка стали на одно изделие

Марка изделия	№№ поз.	Эскиз	φ мм.	длина мм.	кол. шт.	общая длина м	Выборка стали		
							φ мм.	общ. длина м	всего кг.
С-25	1	—	10A-II	4780	18	86.0	5Bp-I	55.9	7.8
	2		5Bp-I	2940	19	55.9	10A-II	86.0	53.1
	Итого:		60.9						
С-26	3	—	10A-II	1200	9	10.8	5Bp-I	17.6	2.4
	2		5Bp-I	2940	6	17.6	10A-II	10.8	6.7
	Итого:		9.1						
С-27	3	—	10A-II	1200	23	27.6	5Bp-I	17.6	2.4
	2		5Bp-I	2940	6	17.6	10A-II	27.6	17.0
	Итого:		19.4						

TK 1982	Панели стеновые балочные для прямоугольных сооружений		Серия 3.900-3
	ПС1-48-Б1, Б2, Б3, Б4; ПС2-48-Б3, Б4. Сетки С-25, С-26, С-27		Вып. 4 из 2 Часть 2 Лист 10

Серия
3.900-3
Вып. 4/82
Часть 2

16

Лист
11

Техническая
Автомобиль
Инженер. Разработка
Вед. инж. Дрозд
Архитектор
Григорьев
А.И.О.З.О.В.

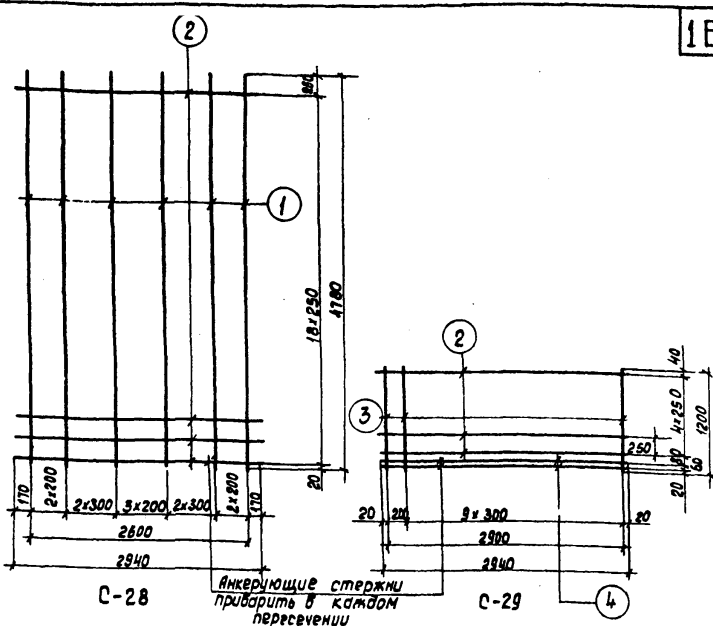

Спецификация и выборка стали на одно изделие

Марка изделия	№ поз.	Эскиз	φ мм.	Длина мм.	Кол. шт.	Общая длина м	Выборка стали		
							φ мм.	Общ. длина м	Всего кг
С-28	1	—	10AII	4780	12	57.4	5BpI	55.9	7.8
	2		5BpI	2940	19	55.9	10AII	57.4	35.4
			Итого:					43.2	
С-29	3	—	16AII	1200	11	13.2	5BpI	14.7	2.0
	4		10AII	2940	2	5.9	10AII	5.9	3.6
	2		5BpI	2940	5	14.7	16AII	13.2	20.8
		Итого:						26.4	

СНОВА ДОКОНЧИТЕ ПРОЕКТ
г. Москва

ТК
1982

панели стеновые балочные для прямоугольных сооружений

ПС-48-Б1. Сетки С-28; С-29

Серия 3.900-3
Вып. 4/82 Лист 11
Часть 2

Серия
3.900-3
Вып. 4/82
Часть 2
Лист

17

12

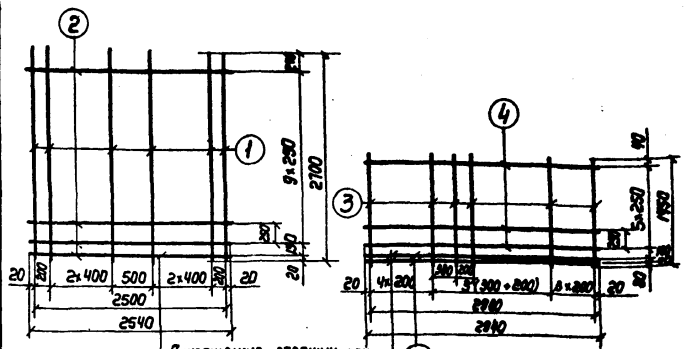

C-30

Анкерные стержни приварить в каждом пересечении

C-31

Спецификация и выборка стали на одно изделие

Марка изделия	№ поз.	Эскиз	φ мм	Длина мм	Кол. шт.	Общая длина м	Выборка стали		
							φ мм	Общая длина, м	Всего кг
C-30	1	—	10AII	2700	8	21.6	5BPI	27.9	3.9
	2		5BPI	2540	11	27.9	10AII	21.6	13.3
	Итого:								17.2
C-31	3	—	16AII	1450	14	20.3	5BPI	17.6	2.4
	4		5BPI	2940	6	17.6	10AII	5.9	3.6
	5		10AII	2940	2	5.9	16AII	20.3	32.0
Итого:								38.0	

СООБЩАЮЩИЙ ПРОЕКТ
г. Москва

ТК	Панели стеновые балочные для прямоугольных сооружений	Серия 3.900-3
1982	ПС1-48-Б3. Сетки C-30; C-31	Вып. 4/82 Лист 40стр 18

19064-02 18

Лист
13

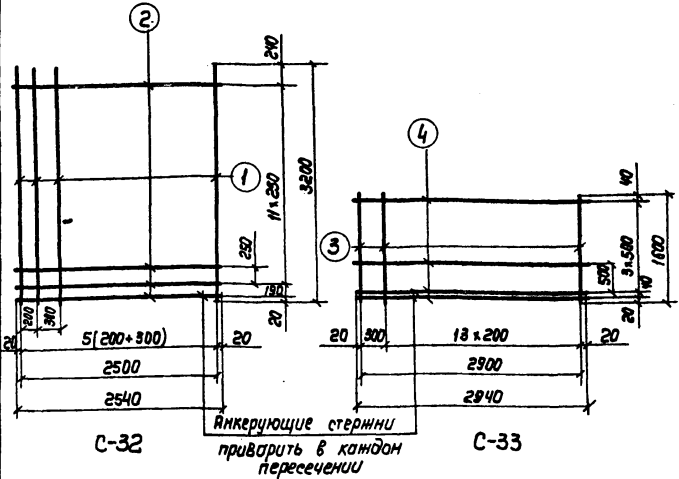

Спецификация и Выборка стали на одно изделие

Марка изделия	№ поз.	Эскиз	φ мм	Длина мм	Кол. шт.	Общая длина м	Выборка стали		
							φ мм	Общая длина, м	Всего кг
С-32	1	—	10A-II	3200	11	35.2	58pI	33.0	4.6
	2		58pI	2540	13	33.0	10A-II	35.2	21.7
							Итого:		26.3
С-33	3	—	18A-II	1600	15	24.0	10A-I	14.7	9.1
	4		10A-I	2940	5	14.7	18A-II	24.0	48.0
							Итого:		57.1

ТК 1982	Панели стеновые для прямоугольных сооружений	балочные сооружений	СЕРИЯ 3 900-3
	ПС-48-Б4. Сетки С-32; С-33		Вып. 4/82 Часть 2 Лист 13

Серия
3.900-3
Вып. 482
Часть 2

Лист
16

Исполнитель: *Труфанов*
 Проверено: *Александров*
 Утверждено: *Уткин*
 Проект: *Александров*
 Фабрика: *Аннекс*
 Нов. завод: *С. Москва*
 Гл. инж. пр.: *С. Москва*
 Рук. зав.: *С. Москва*

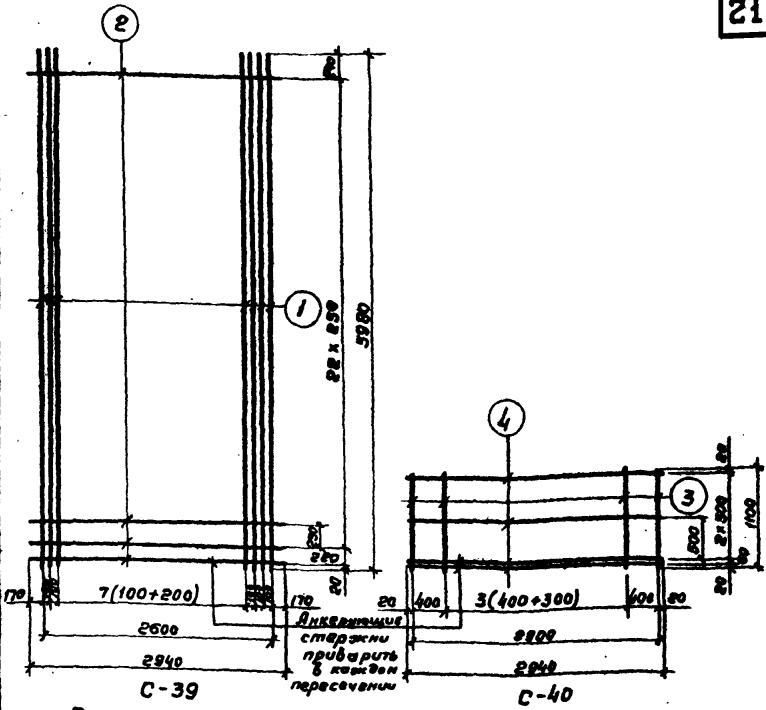

Спецификация и выборка стали на одно изделие

Марка изделия	№ поз.	Эскиз	φ мм	Длина мм	Кол. шт.	Общая длина м	Выборка стали		
							φ мм	Объем, дм ³	Всего кг
С-39	1	[Эскиз]	10АЭ	5960	20	112,6	58Э	70,6	2,8
	2		58Д	2940	24	70,6	10АЭ	112,6	72,8
							Итого		83,6
С-40	3	[Эскиз]	10АЭ	1100	9	9,9	10АЭ	14,8	7,3
	4		10АЭ	2940	4	11,8	10АЭ	9,9	12,8
							Итого		27,1

Панели стеновые балочные для прямоугольных сооружений

Серия
3.900-3
Вып. 482 Лист
Часть 2 16

ТК
1982

ЛСТ-60-Б; БЭ. Сетки С-39; С-40

Серия
3.900-3
Вып. 4/82
Часть 2

Лист
17

Техническая
Рисунки
Инженер
Форматов
Арматур
Инженер
Форматов
Арматур
Инженер
Форматов
Арматур

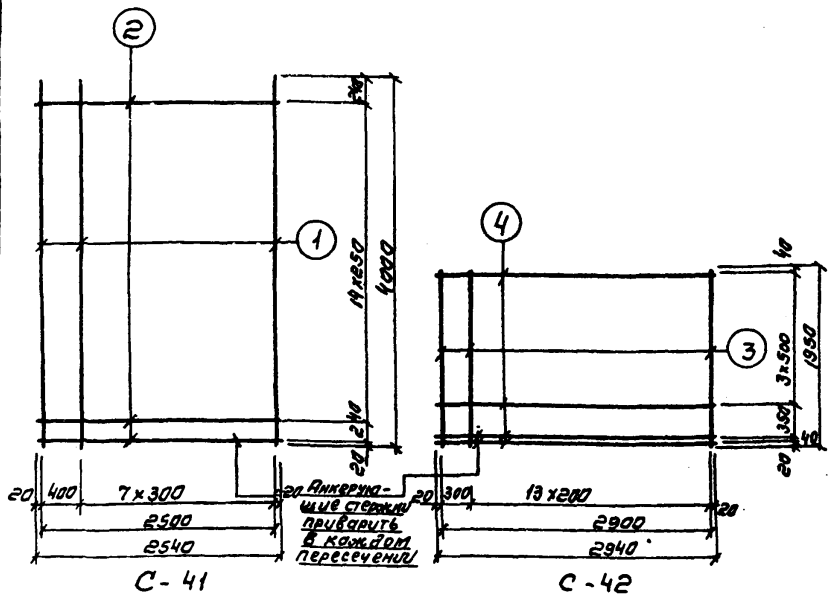

Спецификация и выборка стали на одно изделие

Марка изделия	№ поз.	Эскиз	φ мм	Длина мм	кол. шт.	Общая длина м	Выборка стали		
							φ мм	общая длина м	всего кг.
С-41	1	—	10AII	4000	9	36.0	58AII	40.6	5.6
	2		58AII	2540	16	40.6	10AIII	36.0	22.2
								Итого:	27.8
С-42	3	—	18AII	1950	15	29.2	10AII	17.6	10.9
	4		10AII	2940	6	17.6	18AIII	29.2	58.4
								Итого:	69.3

СОЮЗПРОДЖАНАПРОЕКТИ
г. Москва

TK	Панели стеновые балочные для прямоугольных сооружений	Серия 3.900-3
1982	ПС1-60-Б1; Б2. Сетки С-41; С-42	Вып. 4/82 Лист Часть 2 17

Серия
3.900-3
Вып. 482
Часть 2

23

Лист
18

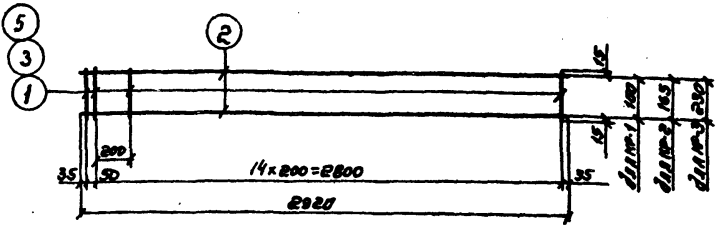

КР-1; КР-2; КР-3

Спецификация и выборка стали на одно изделие

Марка изделия	№ поз.	Эскиз	φ мм	Длина мм	Кол. шт.	Общая длина м	Выборка стали		
							φ мм	Общая длина	Всего кг
КР-1	1	—	58φ1	130	16	2.1	58φ1	7.9	1.1
	2		58φ1	2820	2	5.8			
КР-2	3	—	58φ1	195	16	3.1	58φ1	8.9	1.2
	2		58φ1	2920	2	5.8			
КР-3	5	—	58φ1	260	16	4.2	58φ1	10.0	1.4
	2		58φ1	2920	2	5.8			

СВЯЗЬ И ПРОЕКТИРОВАНИЕ
г. Москва

ТК	панели стеновые балочные для прямоугольных сооружений	Серия 3.900-3
1982	Каркасы КР-1; КР-2; КР-3	Вып. 482 Лист 18

Серия
3.900-3
Вып. 4/82
Часть 2
Лист

19

Инженер
Толстикова
Толстикова

Р. у. б. у. з.
Ст. инженер
Павлова

Капитан
Бочаров
Цаковский

Нач. отдела
Иванов
Иванов

Гл. инж. пр. ма
Иванов
Иванов

Специал.
Иванов

СОВЕТОПРОЕКТАПРОЕКТ
г. Москва

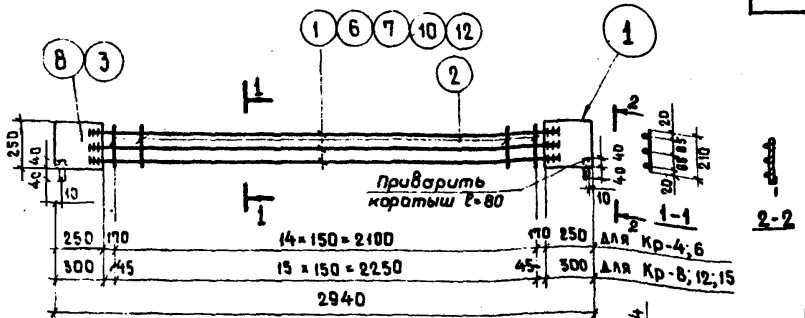

КР-4; 6; 8; 12; 15

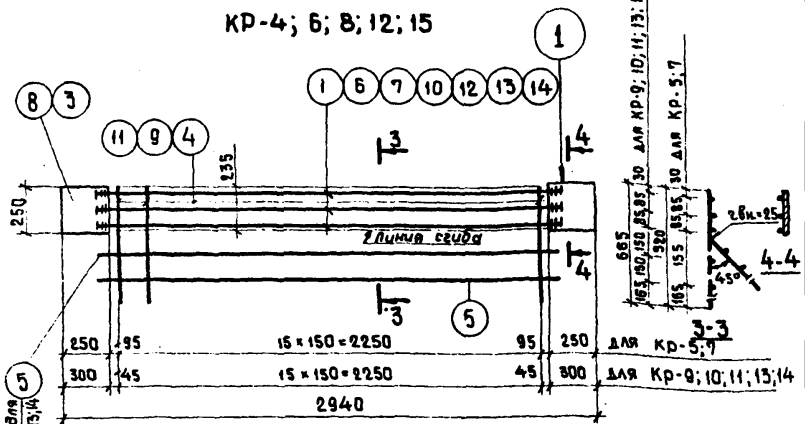

КР-5; 7; 9; 10; 11; 13; 14

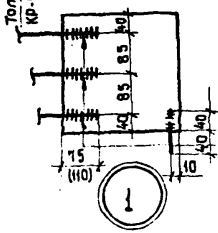

Приварку стержней выполнять дуговой сваркой фланговыми швами. Высота шва должна составить 0,25d, но не менее 4мм. Ширина шва - 0,5d, но не менее 10мм. Электроды типа Э-50 А.

Примечания: 1. Размер в скобках для каркасов КР-8+14.
2. Спецификация см. листы 20; 21.

ТК	Панели стеновые балочные для прямоугольных сооружений	Серия 3.900-3
	Каркасы Кр-4 ÷ Кр 15	Вып. 4/82 Лист 4 часть 2 19

3.900-3
Вып. 4/82
Часть 2
Лист
20

Спецификация и выборка стали на одно изделие 25

Марка изделия	Л.п. поз.	Эскиз	φ мм или сечение	Длина мм	Кол. шт	Общая длина м	Выборка стали		
							φ мм или сечение	Общая длина м	Всего кг
1	2	3	4	5	6	7	8	9	10
КР-4	1		10АЭ	2600	3	7,8	58рI	3,2	0,5
	2		58рI	210	15	3,2	10АЭ	7,8	4,8
	3	Полоса	-250x5	250	2	0,5		0,5	4,9
							Итого:	10,2	
КР-5	1		10АЭ	2600	3	7,8	58рI	10,9	1,5
	4		58рI	520	16	8,3	10АЭ	7,8	4,8
	5		58рI	2600	1	2,6	-250x5	0,5	4,9
	3	Полоса	-250x5	250	2	0,5			11,2
							Итого:	12,2	
КР-6	6		12АЭ	2600	3	7,8	58рI	3,2	0,5
	2		58рI	210	15	3,2	12АЭ	7,8	6,9
	3	Полоса	-250x5	250	2	0,5	-250x5	0,5	4,9
							Итого:	12,5	
КР-7	6		12АЭ	2600	3	7,8	58рI	10,9	1,5
	4		58рI	520	16	8,3	12АЭ	7,8	6,9
	5		58рI	2600	1	2,6	-250x5	0,5	4,9
	3	Полоса	-250x5	250	2	0,5			13,3
							Итого:	13,3	
КР-8	7		14АЭ	2570	3	7,7	58рI	3,4	0,5
	2		58рI	210	16	3,4	14АЭ	7,7	9,3
	8	Полоса	-250x8	300	2	0,6	-250x8	0,6	9,4
							Итого:	12,2	
КР-9	7		14АЭ	2570	3	7,7	58рI	15,8	21
	9		58рI	665	16	10,6	14АЭ	7,7	9,3
	5		58рI	2600	2	5,2	-250x8	0,6	9,4
	8	Полоса	-250x8	300	2	0,6			20,8
							Итого:	20,8	

Исполнитель: [подпись]
 Проверено: [подпись]
 Главный инженер: [подпись]
 Руководитель: [подпись]
 Исполнитель: [подпись]
 Проверено: [подпись]
 Главный инженер: [подпись]
 Руководитель: [подпись]

СОЮЗВОДСТРОИПРОЕКТ
г. Москва

ТК Панели стеновые балочные для прямоугольных сооружений
 Серия 3.900-3
 Вып. 4/82 Лист
 Часть 2 20
 1982 Спецификация стали КР-4 ÷ КР-9

КР-10
900-3
п. 4/82
1Сть2

26

1Сть2

21

АДОМОВО

УРАЛЬСКОЕ

ИНЖЕНЕР

УРАЛЬСКОЕ
ФИЛИАЛ
ИЛМОЗОВ

УРАЛЬСКОЕ
ПР. УИЖ. ПР.
РУК. ДРУЗ. В. В. В.

ПРОЕКТИРОВАНИЕ
ПР. УИЖ. ПР.
РУК. ДРУЗ. В. В. В.

СООБЩЕНИЕ
г. Москва

1	2	3	4	5	6	7	8	9	10
КР-10	10		16А-III	2570	3	7.7	5Вр-I	5.2	0.7
	11	—	6А-III	665	16	10.6	6А-III	10.6	2.4
	5		5Вр-I	2600	2	5.2	16А-III	7.7	12.2
	8	Полоса	-250x8	300	2	0.6	-250x8	0.6	9.4
	Итого:								
КР-11	12		18А-III	2570	3	7.7	5Вр-I	5.2	0.7
	11	—	6А-III	665	16	10.6	6А-III	10.6	2.4
	5		5Вр-I	2600	2	5.2	18А-III	7.7	15.4
	8	Полоса	-250x8	300	2	0.6	-250x8	0.6	9.4
	Итого:								
КР-12	10		16А-III	2570	3	7.7	5Вр-I	3.4	0.5
	2		5Вр-I	210	16	3.4	16А-III	7.7	12.2
	8	Полоса	-250x8	300	2	0.6	-250x8	0.6	9.4
	Итого:								
КР-13	13		20А-III	2570	3	7.7	5Вр-I	5.2	0.7
	11	—	6А-III	665	16	10.6	6А-III	10.6	2.4
	5		5Вр-I	2600	2	5.2	20А-III	7.7	19.0
	8	Полоса	-250x8	300	2	0.6	-250x8	0.6	9.4
	Итого:								
КР-14	14		22А-III	2570	3	7.7	5Вр-I	5.2	0.7
	11	—	6А-III	665	16	10.6	6А-III	10.6	2.4
	5		5Вр-I	2600	2	5.2	22А-III	7.7	23.0
	8	Полоса	-250x8	300	2	0.6	-250x8	0.6	9.4
	Итого:								
КР-15	12		18А-III	2570	3	7.7	5Вр-I	3.4	0.5
	2		5Вр-I	210	16	3.4	18А-III	7.7	15.4
	8	Полоса	-250x8	300	2	0.6	-250x8	0.6	9.4
	Итого:								

ТК	Панели стеновые блочные для прямоугольных сооружений		Серия 39003
	1982	Спецификация стола КР-10 ÷ КР-15	Вып. №2 Лист 21

ЭРМА
100-3
т.4/82
лист 2
ИСТ
22

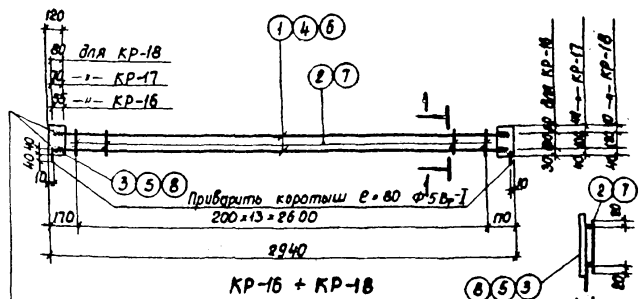

КР-16 + КР-18

Приварку стержней выполнять дуговой сваркой фланговыми швами. Высота шва должна составить 0,25d, но не менее 4мм. Ширина шва - 0,5d, но не менее 10мм. Электроды типа Э-50А.

Спецификация и выборка стали на одно изделие

Марка изделия	№№ поз.	Эскиз	Ф. мм. или сечение	Длина мм	Кол. шт	Общая длина м	Выборка стали.		
							Ф, мм сечение	Общая длина м	Всего кг
КР-16	1	—	10АIII	2810	2	5,6	5BpI	2,0	0,3
	2	—	5BpI	140	14	2,0	10АIII	5,6	3,5
	3	Полоса	-120x5	160	2	0,32	-120x5	0,32	1,5
Итого:									5,3
КР-17	4	—	12АIII	2840	2	5,7	5BpI	2,0	0,3
	2	—	5BpI	140	14	2,0	12АIII	5,7	5,1
	5	Полоса	-120x5	180	2	0,36	-120x5	0,36	1,7
Итого:									7,1
КР-18	6	—	14АIII	2860	2	5,7	6AII	2,2	0,5
	7	—	6AII	160	14	2,2	14АIII	5,7	6,9
	8	Полоса	-120x6	200	2	0,4	-120x6	0,4	2,3
Итого:									9,7

ТК	Панели стеновые балочные для прямоугольных сооружений	Серия 3.900-3
1982	каркасы КР-16 + КР-18	Вып. 4/82 Лист часть 2 22

ООО «ДОКВАЛПРОСАВ» г. Москва
 Нач. отдела
 Динь. пр-т
 Рук. бр. е.
 Ярославский Инженер
 Филиппов
 Алмазов
 Абрамова
 Алмазов

Серия
3900-3
Вып. 4/82
Часть 2
Лист

28

Спецификация и выборка стали на одно изделие

Марка изделия	№ поз.	Эскиз	φ мм	Длина мм	кол. шт	Общая длина м	Выборка стали			Применено на листе №№
							φ мм	Общая длина м	Всего кг	
Стержни одиночные	1		58pI	205	1	0,20	58pI	0,20	0,03	24 ч.2
	2		58pI	315	1	0,32	58pI	0,32	0,05	— — —
	3		6AII	315	1	0,32	6AII	0,32	0,07	— — —
	4		58pI	120	1	0,12	58pI	0,12	0,02	27 — —
	5		58pI	100	1	0,10	58pI	0,10	0,02	— — —
	6		58pI	150	1	0,15	58pI	0,15	0,023	— — —
	7		6AII	130	1	0,13	6AII	0,13	0,03	— — —
	8		6AII	170	1	0,17	6AII	0,17	0,04	— — —
	9		8AII	2980	1	3,00	8AII	3,00	1,19	2 ч.1
	10		10AII	3580	1	3,60	10AII	3,60	2,22	3 ч. —
	11		10AII	4180	1	4,20	10AII	4,20	2,59	5 — —
	12		10AII	4780	1	4,80	10AII	4,80	2,96	6;7 — —
	13		10AII	5380	1	5,40	10AII	5,40	3,33	8 — —
	14		10AII	5980	1	6,00	10AII	6,00	3,70	9 — —

Исполнитель
Инженер
И.И.И.

Исполнитель
Инженер
И.И.И.

Марка изделия	№ поз.	Сечение мм	Длина мм	кол-во шт.	Выборка стали			Применено на листе №№
					Сечение мм	Общая длина м	Всего кг.	
Соединительные планки	15	-80x5	152	1	-δ=5	0.15	0.5	24 ч.2
	16	-80x8	226	1	-δ=8	0.23	1.2	— — —
	17	-40x5	85	1	-δ=5	0.09	0.14	27 — —
	18	-40x5	68	1	-δ=5	0.07	0.11	— — —
	19	-40x5	100	1	-δ=5	0.10	0.16	— — —
	20	-40x5	121	1	-δ=5	0.12	0.19	— — —
	21	-40x5	65	1	-δ=5	0.07	0.11	— — —
	22	-40x5	102	1	-δ=5	0.10	0.16	— — —
	23	-40x5	141	1	-δ=5	0.14	0.22	— — —

СООБЩЕНИЕ
г. Москва

ТК
1982
Панели стеновые балочные для прямоугольных сооружений
Серия 3.900 3
Спецификации стержней одиночных и соединительных планок
Вып. 4/82 Лист 23
Часть 2

Серия
3.900-3
Вып. 4/82
Часть 2

Лист
29

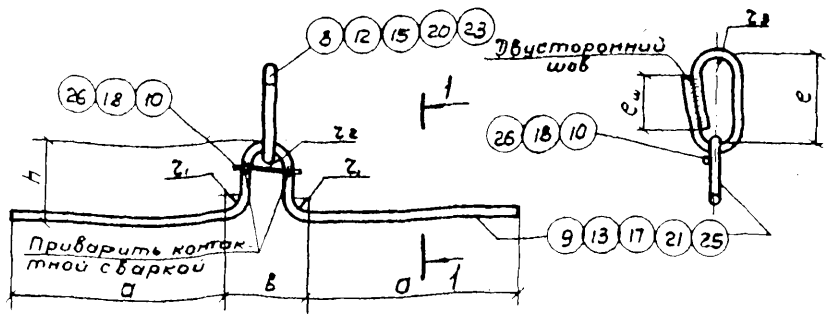

МН-24; 26; 28; 30; 32

1-1

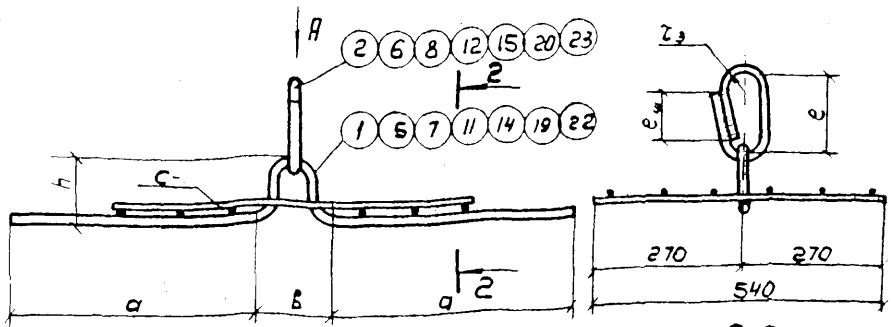

МН-24; 21; 22; 22; 23; 25; 27; 29; 31

2-2

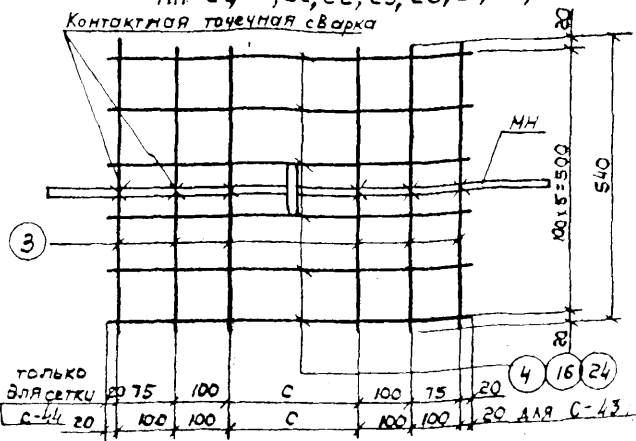

Примечание.
Совместно с данным
смотреть листы 30-32.

только для сетки с-44	20	75	100	с	100	75	20	20 для с-43, с-45, с-46
с-44	20	100	100	с	100	100	20	

Сетки с-43 ÷ с-46
Вид А

СОЮЗБОЖАНАПРОЕКТ
г. Москва

ТК Панели стеновые балочные для прямоугольных сооружений

Серия 3.900-3

1982 Строповочные петли МН-21 ÷ МН-32

Вып. 4/82 Лист 29
Часть 2

Серия

3.900-3

Эп. 4/82

Лист 2

Лист

30

Таблица геометрических размеров строповочных петель, мм

Марка изделия	Диаметр Φ , мм		h	a	b	c	l	e _ш	z	z ₂	z ₃
	панель	колонна									
МН-21 МН-21'	12AЭ	12AЭ	110	282	124	150	120	60	20	30	30
МН-22 МН-22'	14AЭ	14AЭ	110	300	148	150	130	70	30	30	30
МН-23	16AЭ	16AЭ	117	396	152	150	140	80	30	30	30
МН-24	16AЭ	16AЭ	143	368	152	150	140	80	30	30	30
МН-25	18AЭ	18AЭ	138	442	156	150	150	90	30	30	30
МН-26	18AЭ	18AЭ	177	389	156	150	150	90	30	30	30
МН-27	20AЭ	20AЭ	138	505	190	200	180	100	35	40	40
МН-28	20AЭ	20AЭ	193	445	190	200	180	100	35	40	40
МН-29	22AЭ	22AЭ	153	555	194	200	190	110	35	40	40
МН-30	22AЭ	22AЭ	248	455	194	200	190	110	35	40	40
МН-31	25AЭ	25AЭ	154	640	210	250	245	125	35	40	60
МН-32	25AЭ	25AЭ	266	535	210	250	245	125	35	40	60

Примечания:

1. Строповочные петли марки МН-21 ÷ МН-32 идентичны петлям выпуска настоящей серии и имеют ту же маркировку.
2. Строповочные петли выполнять из стали горячекатаной периодического профиля класса АЭ марки ЮГТ.
3. Швы кольца выполнять дуговой сваркой двусторонними швами $e=4d$. Высота шва должна составлять $0,25d$, но не менее 4 мм, ширина шва - $0,5d$, но не менее 10 мм. Электроды типа Э-42А.
4. Строповочные петли марок МН-21' и МН-22' изготавливаются без сеток.
5. Совместно с данными см. листы 29, 31, 32.

ТК

Панели стеновые балочные
для прямоугольных сооружений

серия

3.900-3

1982

Таблица геометрических размеров МН-21 ÷ МН-32

волн 4/82

лист 2

лист

30

Серия
3.900-3
Воп. 4/82
Часть 2

Лист
33

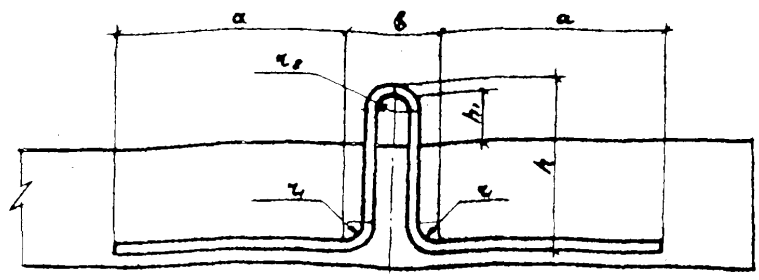

МН-24а; 26а; 28а; 30а; 32а

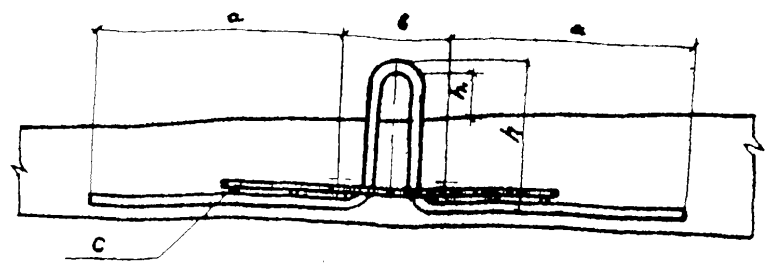

МН-21а; 21'а; 22а; 22'а; 23а; 23а; 27а; 29а; 31а

Таблица геометрических размеров (мм)

Марка элемента	φ петли мм	h мм	h ₁ мм	Длина заготовки петли мм
1	2	3	4	5
МН-21а; 21'а	12АII	210	80	1030
МН-22а; 22'а	14АII	210	80	1076
МН-23а	16АII	220	80	1290
МН-24а	16АII	245	80	1280
МН-25а	18АII	245	80	1430
МН-26а	18АII	280	80	1390

1	2	3	4	5
МН-27а	20АII	265	100	1710
МН-28а	20АII	320	100	1800
МН-29а	22АII	285	105	1780
МН-30а	22АII	380	105	1780
МН-31а	25АII	360	175	2100
МН-32а	25АII	470	175	2110

Примечание:

1. Величины: а; б; γ, и γ₂ принимать по чертежам петель с подающим кольцом (лист 30) за исключением панели МН-3; - 1 МН-32а, где принять γ₂ = 60 мм.
2. См. примечание п.п. 1 и 2 на листе 30.

СОЮЗВОДОКАНАЛПРОЕКТ
г. Москва

ТК	Панели стеновые балочные для прямоугольных сооружений	Серия 3.900-3
1982	Стропобочные петли МН-21а-МН-32а. Вариант	Воп. 4/82 Часть 2 Лист 33

Госстрой СССР
ЦЕНТРАЛЬНЫЙ ИНСТИТУТ ТИПОВОГО ПРОЕКТИРОВАНИЯ
Свердловский филиал
620062, г.Свердловск-62, ул.Чебышева, 4
Заказ № 5752 Инв. № 19064-02 тираж 940
Сдано в печать 11.07.1988 г. цена 1-52